

A Doosan engine forklift is shown in a modern industrial setting, possibly a warehouse or factory. The forklift is orange and black, with the Doosan logo visible on the side of the mast. The background features a large, open space with a high ceiling and structural beams. The lighting is dramatic, with strong highlights and deep shadows. The overall tone is professional and industrial.

DOOSAN

두산 엔진 지게차

D50/60/70/80S-7

강력한 힘과 탁월한 내구성, 우월한 작업성능 D70S-7 시리즈를 소개합니다.

지게차의 명가 두산이 더욱 강력해진 중형 지게차를 선보입니다.

고출력 Tier-4 친환경 두산 엔진과 더욱 든든해진 구동계,
다양한 안전/편의사양과 쉽고 편리한 점검과 정비,
우수한 A/S 네트워크

진정한 프리미엄의 차별화된 가치를 전합니다.



※ 상기 이미지는 실제와 다를 수 있습니다.



강력한 힘과 탁월한 내구성

D70S-7은 험한 작업 환경도 거뜬히 극복하는
탁월한 힘과 내구성을 갖춘 고성능 지게차입니다.

장거리 도로 주행이나,
높은 경사지가 많은 작업장,
대용량 어태치먼트 사용 등

강력한 성능과 내구성을 요구하는
현장에서 최고의 가치를 발휘합니다.

※상기 이미지는 실제와 다를 수 있습니다.

DOOSAN ENGINE D34P TIER-4



고성능 고연비 친환경 두산 Tier-4 중장비 전용 디젤엔진

- 고산 지대, 열대/혹한 기후 등 수많은 테스트를 통해 확인된 우수한 내구성
- 높은 출력과 저 RPM 대역에서의 강한 토크를 구현하여 효율적인 작업 성능 발휘
- 두산 독자 기술인 ULPC(입자상물질(PM) 극소량 배출연소) 연소실 구현으로 Tier-4 배기규제의 효율적인 만족
- Tier-4 배기가스 규제 인증 친환경 엔진
- 엔진 보호 기능 / 편리한 부품 수급과 탁월한 서비스
- 작업 환경 및 운전 조건에 따른 엔진 모드 선택 가능(STD, ECO, DRV)

TIER-4란?

Q1. Tier-4 배출 가스 규제란?

차량에서 배출되는 인체에 유해한 매연, 질소산화물, 탄화수소, 일산화탄소를 규제하는 전세계적인 법규로, 국내에도 2015년에 도입되어, 모든 중장비 제조사는 Tier-4 기준을 만족하는 장비만 생산할 수 있습니다.

Q2. 두산 Tier-4 차량의 장점은?

강력한 힘과 토크를 그대로 유지하며 Tier-3 대비 배출가스(매연, 질소산화물)를 1/10 이하로 저감하였습니다.

탁월한 내구성의 두산 Tier-4 엔진과 검증된 후처리 장치를 장착하여, 신뢰성과 내구성이 탁월합니다.

전자 제어 전자동 3단 트랜스미션

부드럽고 편안한 자동 변속은 운전자 피로를 줄이고 생산성을 크게 향상시켜 줍니다.

토크 컨버터 업그레이드를 통해 연비와 등판능력이 더욱 강화되었으며, 자동/수동변속, 주행/작업전용 모드 등 작업 상황에 따라 다양한 모드를 선택하여 최상의 작업 효율을 구현합니다.

또한 자가 진단 시스템을 통해 효과적인 유지 관리를 실현하였습니다.



압도적인 내구성의 드라이브 액슬

대용량 디퍼런셜기어 셋과 베어링을 장착하여 압도적인 내구성을 보여줍니다.

세련된 튜닝을 통해, 뛰어난 동력전달 효율과 부드러운 변속을 실현하였습니다.



탁월한 제동력과 부드러운 조작 성능의 브레이크

순유압 브레이크 시스템으로 제동력이 탁월하고, 엔진이 꺼져도 일정시간 동안 동일한 제동능력이 유지되며, 부드럽고 세밀한 브레이킹 감각을 구현하였습니다.





차원이 다른 편안함. 다양한 안전 사양

탁 트인 전방 시야와 편안한 시트, LCD 계기판으로 한눈에 보이는 차량 상태.
Full LED 램프와 후방카메라 등 다양한 안전, 편의사양을 적용하였습니다.
작업의 편리함과 뛰어난 안전성은 생산성 향상으로 이어집니다.

※ 상기 이미지는 실제와 다를 수 있습니다.

차량 상태를 한눈에 - 5인치 컬러 LCD 적용

계기판을 통해 속도, 주행거리, 엔진 RPM, 후처리 장치 관리 정보 등 차량의 상태를 한눈에 파악할 수 있습니다.



Top Roof Window

운전석 내부 Top sun roof Tilting 기능을 추가하여 조금 더 쾌적한 작업 환경을 조성 하였습니다.



스위치류의 고급화

스위치 Design 고급화 및 시인성 향상으로 작업성 효율과 운전자 편의성을 극대화 하였습니다.



전, 후방 카메라와 모니터

전,후방 사각지역을 최소화하여 작업 안전성을 확보 하였습니다. 전방(옵션), 후방(기본장착)



풀서스펜션 시트 및 자동차형 안전벨트

인체공학적인 시트 서스펜션 길이 증대 및 고급화 설계로 좀 더 안락하고 안정적인 운행을 가능하게 해줍니다.



시원하게 탁 트인 시야

두개의 대형 후사경과 포크 시인성을 고려하여 낮게 설계된 대쉬보드, 전방 사각지역을 최소화한 이형 단면 소재 헤드가드 설계로 넓고 시원하게 탁 트여 작업 효율이 좋습니다.



Aircon Design 개선

aircon 컨덴서 부피 축소 및 캐빈과의 분리배치를 통하여 정비성을 개선하였습니다. 또한 송풍구 재배치를 통한 운전자 체감효과를 증대하였습니다.



Load Cell 방식의 신형 중량계 (옵션)

마스트 체인앵커 볼트 부에 Load Cell 및 상하 가압판을 장착하여 이 압력이 수치화 되어 별도 모니터에 나타납니다. 실시간으로 정밀한 측정이 가능하며 기존 Load Cell 대비 가격 경쟁력을 확보하였습니다.



쉽고 빠른 점검과 정비, 우수한 서비스

쉽고 빠른 점검과 정비는 생산성과 비례합니다.

설계 단계에서 주요 부품 접근성을 높이고 공간을 충분히 확보하여 정비가 쉽고 빠르며, 계기판으로 차량의 상태를 한눈에 파악할 수 있습니다.

이 모든 것을 두산의 믿을 수 있는 서비스 네트워크를 통해 지원합니다.

※ 상기 이미지는 실제와 다를 수 있습니다.

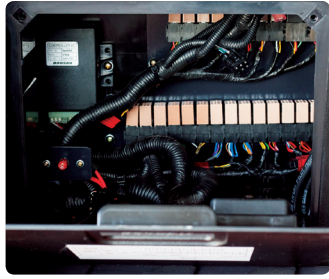

정비가 편리한 집중화된 전장 릴레이

전장 시스템의 각종 릴레이류를 한 곳에 집중 배치하여 보다 편리하고 수월한 정비가 가능합니다. 또한 외부 이물질로부터 오염이 최소화 되도록 전장 박스 구조로 설계하여 오작동 방지 및 내구 수명을 최대한 연장시켜 줍니다.



엔진 후드 잠금 장치

잠금을 위한 레버 작동방식이 적용되어 더욱 안전하게 운영하실 수 있습니다. 또한 가스 스프링의 잠금장치는 후드를 열어 놓고 여타 정비를 가능케 합니다.

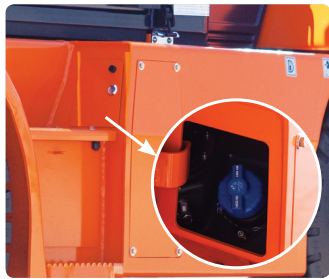

손쉬운 요소수 보충

측면의 커버를 열면 쉽게 요소수 탱크에 요소수를 보충할 수 있고, 안전을 위해 캡 잠금 장치가 설치되었습니다.



배터리박스 (배터리 용량 증대)

차량 측면에 배터리함이 설치되어 점검시 편의성 증대되었으며 배터리 크기 및 용량의 증대로 동절기 시동성이 향상되었습니다.



높은 효율의 공기 정화 시스템

2중(重) 필터 방식의 에어크리너, 대용량의 프리크리너 적용으로 엔진 효율 증대 및 엔진 내구 수명을 연장시켜 줍니다. 에어크리너 점검 시기를 외부에 부착된 인디케이터로 간편하게 확인할 수 있습니다.



전동/수동 겸용 틸팅시스템

간편한 스위치 조작으로 캐빈을 65도까지 열 수 있어서 신속하고 편리한 점검과 정비가 가능합니다. 캐빈을 틸팅하지 않고도 운전석에서 엔진 오일 보충 및 트랜스미션 오일 수준 확인 및 보충이 가능합니다. 캐빈 도어 OPEN 감지 틸팅 제한 기능

편리한 후처리 장치 관리 (DOC + SCR)

요소수 보충과 후처리 장치 재생 등 후처리 장치 관리 시기가 되면 LCD 계기판의 경고등과 팝업 메시지를 통해 자동으로 알려드리므로, 관리가 매우 편리합니다.

- 요소수 보충 : 연료 2회 주입 시 요소수 1회 보충 (평균)
요소수의 보충 주기는 운전 조건에 따라 달라질 수 있습니다.

후처리장치(SCR) 상태를 메시지로 알려줍니다.





※ 상기 이미지는 실제와 다를 수 있습니다.



우수한 안전성과 검증된 품질, 안정적인 서비스 네트워크

두산 지게차는 우수한 성능과 내구성을 위해 엄격한 품질 기준에 만족하는 부품을 사용하며 다양한 테스트를 통해 고객과 현장이 요구하는 이상의 안전성을 확보 하였습니다.

또한, 오랜 경험과 숙련된 기술의 A/S 인원이 제공하는 보증 서비스를 통해 제품의 가치와 작업 효율을 더욱 높여드리기 위해 노력하고 있습니다.

두산지게차 특유의 강인한 내구성,
믿을 수 있는 성능과 품질,
안정적인 보증 수리 서비스.

두산 지게차는 성공적인 사업을 위한 믿을 수 있는 투자입니다.

외형도

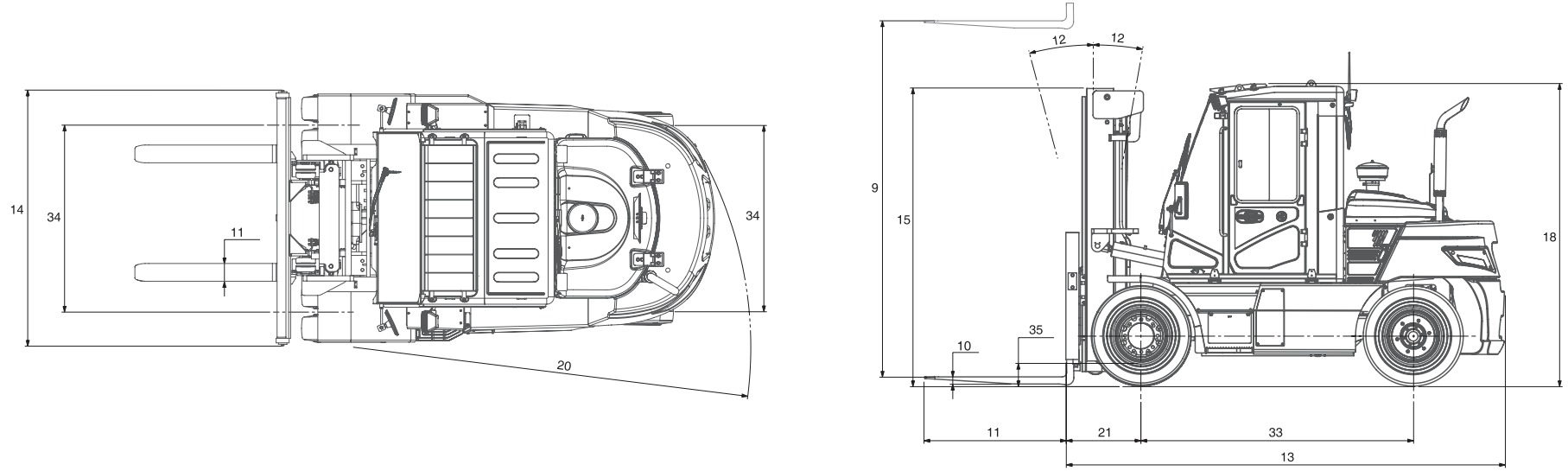

차량제원

	1	제조사		DOOSAN					
	2	모 델		D50S-7	D60S-7	D70S-7	D80S-7		
차량사양	3	용 량	정격하중 중심에서	kg	5,000	6,000	7,000	8,000	
	4	하중중심	거리	mm	600	600	600	600	
	5	동력의 종류	전기, 디젤, 가솔린, LPG		디젤	디젤	디젤	디젤	
	6	운전석 유형	기립형, 착석형		착석형	착석형	착석형	착석형	
	7	타이어 종류	C = 쿠션, P = 공기식		P	P	P	P	
	8	휠 (X = 피동)	수량, 전/후		4/2	4/2	4/2	4/2	
	일반제원	9	STD 인상	정격하중 최대 인상높이	mm	3,000	3,000	3,000	3,100
		10	2단 마스트	자유인상	mm	205	205	205	215
11		포 크	두께 X 폭 X 길이	mm	60x150x1,200	60x180x1,200	60x180x1,200	70x180x1,200	
			포크간격 (최대 X 최소)	mm	350x2,032	410x2,032	410x2,032	410x2,092	
12		마스트의 경사	전경/후경		도	15/10	15/10	15/10	15/10

		모 델		D50S-7	D60S-7	D70S-7	D80S-7	
일반제원	13	전체 치수	전장(포크제외)	mm	3,557	3,618	3,697	4,014
	14		전 폭	mm	2,156	2,156	2,156	2,230
	15		마스트 최저 높이	mm	2,500	2,500	2,500	2,835
	16		마스트 최고 높이	mm	4,275	4,275	4,275	4,375
	17		오버헤드가드 높이	mm	2,468	2,468	2,468	2,673
	18		캐빈 높이	mm	2,535	2,535	2,535	2,771
	19		시트 높이	mm	1,455	1,455	1,455	1,526
	20		최소 바깥쪽 선회반경		mm	3,350	3,380	3,430
	21	로드 모멘트 콘스탄트 (LMC)		mm	632	632	632	725
성 능	22	속 도	주행, 하중/무하중	km/h	31,8/34,2	31,2/34,1	30,6/34,0	29,4/35,4
	23		인상, 하중/무하중	mm/s	500/530	490/530	430/470	420/470
	24		하강, 하중/무하중	mm/s	500/450	500/450	500/450	500/450
	25	견인력	하중상태	kg	7,141	7,099	7,056	6,841
	26	등판능력	하중상태	%	56(29,4)	48(25,9)	42(23,0)	35(19,5)
중 량	27	총중량	무하중 상태	kg	8,460	9,170	9,860	11,825
	28	축하중	하중 상태, 전/후	kg	12,010/1,515	13,430/1,805	14,800/2,125	17,435/2,455
	29		무하중 상태, 전/후	kg	4,295/4,165	4,160/5,010	4,010/5,850	5,165/6,660
사 시	30	타이어	수량, 전/후		4/2	4/2	4/2	4/2
	31		사이즈, 전 단일		8,25x15-14PR	8,25x15-14PR	8,25x15-14PR	9,00x20-14PR
	32		사이즈, 후		8,25x15-14PR	8,25x15-14PR	8,25x15-14PR	9,00x20-14PR
	33	축간거리		mm	2,300	2,300	2,300	2,500
	34	윤간거리	전/후	mm	1,584/1,550	1,584/1,550	1,584/1,550	1,668/1,750
	35	최저 지상고	하중 상태, 최저점 기준	mm	196	196	196	258
	36		하중 상태, 축간거리 중심기준	mm	225	225	225	329
	37	브레이크	상용 브레이크		발/유압	발/유압	발/유압	발/유압
	38		주차 브레이크		손/기계	손/기계	손/기계	손/기계
구동장치	39	배터리	전압/용량	v/ah	24/100	24/100	24/100	24/100
	40	엔 진	제조사/모델		두산인프라코어/D34P			
	41		정격출력 (rpm에서)	ps/rpm (kw)	110/2,300 (80,9)	110/2,300 (80,9)	110/2,300 (80,9)	110/2,300 (80,9)
	42		최대토크	kg.m/rpm	38,2/1,600	38,2/1,600	38,2/1,600	38,2/1,600
	43		사이클/실린더/배기량	cc	4/4/3,409	4/4/3,409	4/4/3,409	4/4/3,409
	44	변속기	형 식		완전 자동	완전 자동	완전 자동	완전 자동
	45		변속단수, 전진/후진		3/3	3/3	3/3	3/3

마스트 사양

▶ D50/60/70S-7

MAST 종류	최대 양고 (mm)	전 고 (mm)	최대높이(mm)	자유인상높이(mm)	틸트 각도(도)	들어올림 능력(kg)			자 중(kg)		
			W/LBR	W/LBR	전경/후경	D50S-7	D60S-7	D70S-7	D50S-7	D60S-7	D70S-7
STD (SHAFT TYPE)	3,000	2,535	4,275	205	15/10	5,000	6,000	7,000	8,460	9,170	9,860
	3,500	2,745	4,775	205	15/10	5,000	6,000	7,000	8,540	9,255	9,945
	3,700	2,845	4,975	205	15/10	5,000	6,000	7,000	8,595	9,305	9,995
	4,000	2,995	5,275	205	15/10	5,000	6,000	7,000	8,740	9,445	10,140
	4,500	3,345	5,775	205	15/10	5,000	6,000	7,000	8,860	9,565	10,260
	5,000	3,595	6,275	205	15/10	5,000	6,000	7,000	8,935	9,650	10,320
	5,500	3,845	6,775	205	15/10	4,900	5,875	7,000	9,110	9,820	10,520
	6,000	4,095	7,275	205	15/10	4,725	5,675	6,900	9,215	9,925	10,620
FFT (SHAFT TYPE)	4,550	2,540	5,570	1,580	15/10	4,900	5,900	7,000	9,145	9,800	10,520
	5,000	2,690	6,020	1,730	15/10	4,750	5,725	7,000	9,230	9,855	10,605
	5,600	2,890	6,620	1,930	15/10	4,550	5,500	6,725	9,355	10,070	10,730
	6,050	3,040	7,070	2,080	15/10	4,400	5,300	6,500	9,530	10,240	10,905
	7,275	3,500	8,295	2,540	15/10	4,000	4,875	5,750	9,785	10,500	11,160

▶ D80S-7

MAST 종류	최대 양고 (mm)	전 고 (mm)	최대높이(mm)	자유인상높이(mm)	틸트 각도(도)	들어올림 능력(kg)	자 중(kg)
			W/LBR	W/LBR	전경/후경	D80S-7	D80S-7
STD (SHAFT TYPE)	3,100	2,835	4,375	215	15/10	8,000	11,825
	3,300	2,935	4,575	215	15/10	8,000	11,885
	3,600	3,085	4,875	215	15/10	8,000	11,975
	4,100	3,435	5,375	215	15/10	8,000	12,120
	4,600	3,685	5,875	215	15/10	8,000	12,270
	5,100	3,935	6,375	215	15/10	8,000	12,420
	5,600	4,185	6,875	215	15/10	8,000	12,560
	FFT (SHAFT TYPE)	4,350	2,630	5,625	1420	15/10	8,000
4,800		2,780	6,075	1570	15/10	8,000	12,500
5,400		2,980	6,675	1770	15/10	8,000	12,680
5,850		3,130	7,125	1920	15/10	7,900	12,810
7,650		3,780	8,925	2570	15/10	5,950	13,335

하중곡선

D50S-7 STD

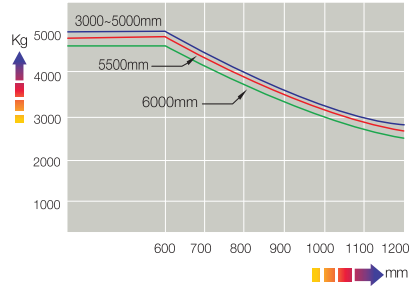

D60S-7 STD

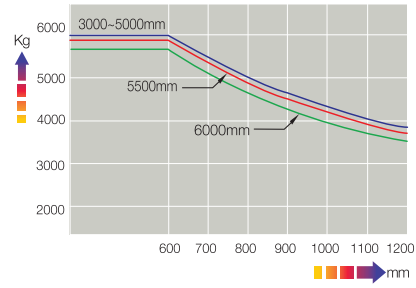

D70S-7 STD

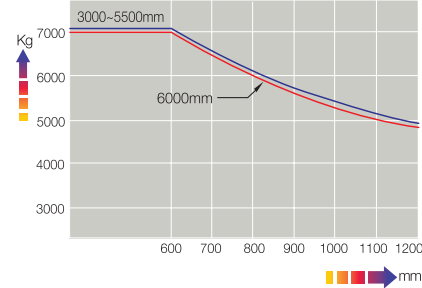

D80S-7 STD

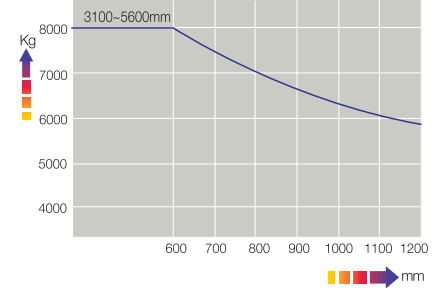

D50S-7 FFT

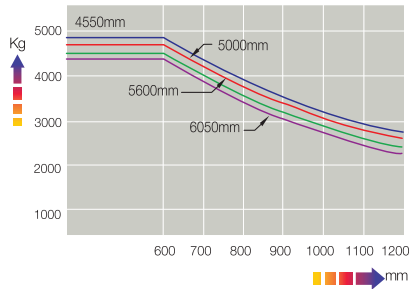

D60S-7 FFT

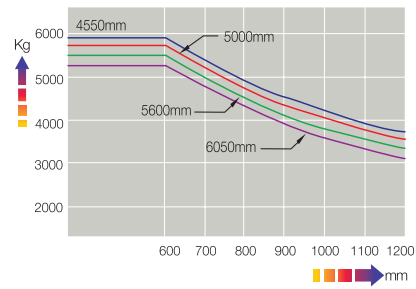

D70S-7 FFT

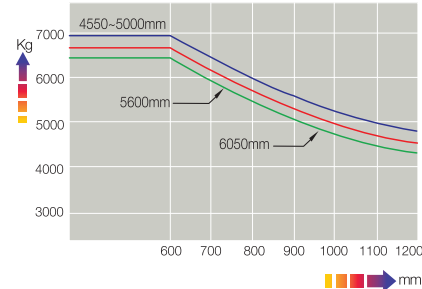

D80S-7 FFT

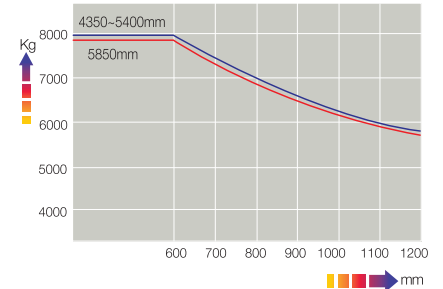



(주)두산 산업차량

www.doosan-iv.com

구입 및 상담 : 1688-6262

